

Typ Model

# SH-7000 Series

Vysokootačkové obrítkovací stroje

Super high speed overlock machines

# GARUDAN®



**MODELOVÉ ZNAČENÍ**

**MODEL NUMBERING**

## SH-7004/□-A43-M14/US-035/SV-001

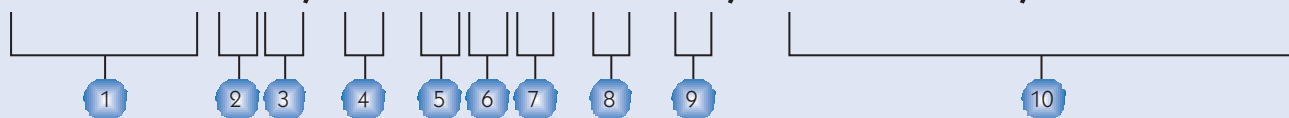

**1 TYPOVÁ ŘADA:**  
SH: vysokotáčkový overlock  
SHE: pro šití silných materiálů  
SHF: patkové přední podšívání  
SHG: pro šití extrémně silných materiálů  
SHJ: patkové přední podšívání pro šití extrémně silných materiálů

**2 ROZLIŠOVACÍ KÓD:**  
0: standardní šití (základní model)  
1: skrytý steh  
2: zatavení řetízku  
:  
(Details naleznete na dalších stránkách.)

**3 POČET JIF - F A NITÍ:**  
2: 1-jehlový - dvounitý  
3: 2-jehlový - třinitý  
4: 2-jehlový - čtyřnitý  
5: 2-jehlový - pětnitý  
6: 3-jehlový - šestinitý

**4 PODŘÍDA:**  
Stejná základní specifikace ale s modifikací pro speciální šicí požadavky

**5 ROZTEČ JEHEL:**  
0: 0 mm (jednojehlový stroj)  
A: 2 mm  
B: 2,6 mm  
C: 3 mm  
D: 5 mm  
CA: 3 x 2 mm (třijehlový stroj)  
DA: 5 x 2 mm (třijehlový stroj)

**6 ŠÍŘE OBŠITKOVÁNÍ:**  
2: 2 mm  
3: 3 mm  
4: 4 mm  
5: 5 mm  
6: 6 mm

**7 TYP PODAVAČE:**  
2: dvouřádkový  
3: třířádkový

**8 SÍLA ŠITÉHO MATERIÁLU:**  
F: jemný  
L: lehký  
M: střední  
H: těžký

**9 TYP STEHU:**  
02: # 502  
04: # 504  
05: # 505  
12: # 512  
14: # 514  
16: # 516  
43: # 543  
45: # 545

**10 VOLITELNÉ PŘÍSLUŠENSTVÍ:**  
US-035: spodní odsávání a očistič řetízku  
SV-001: odsávací zařízení (motor s nádobou a hadicemi)  
:  
(Details naleznete na dalších stránkách.)

**1 MACHINE TYPE:**  
SH: ultra high speed overlock / safety stitch machine series  
SHE: heavy material  
SHF: with front top-feed overlock / safety stitch machines  
SHG: extra heavy weight material safety stitch machines  
SHJ: front top-feed safety stitch machines for extra heavy weight materials

**2 APPLICATION CODE:**  
0: general plain seaming (basic model)  
1: blind hemming  
2: back latching  
:  
(Details at following pages.)

**3 NUMBER OF THREADS:**  
2: 1-needle, 2-thread  
3: 1-needle, 3-thread  
4: 2-needle, 4-thread  
5: 2-needle, 5-thread  
6: 3-needle, 6-thread

**4 SUBCLASS CODE:**  
Same basic specification, but with some modification for special sewing requirements.

**5 DISTANCE OF NEEDLES:**  
0: 0 mm (single needle)  
A: 2 mm  
B: 2.6 mm  
C: 3 mm  
D: 5 mm  
CA: 3 x 2 mm (3 needles)  
DA: 5 x 2 mm (3 needles)

**6 SEAM WIDTH:**  
2: 2 mm  
3: 3 mm  
4: 4 mm  
5: 5 mm  
6: 6 mm

**7 ROWS OF FEED-DOG:**  
2: 2 rows  
3: 3 rows

**8 MATERIAL WEIGHT:**  
F: fine  
L: light  
M: medium  
H: heavy

**9 STITCHING CODE:**  
02: # 502  
04: # 504  
05: # 505  
12: # 512  
14: # 514  
16: # 516  
43: # 543  
45: # 545

**10 OPTIONAL DEVICE:**  
US-035: under suction type thread trimmer  
SV-001: vacuum device  
:  
(Details at following pages.)

## CHARAKTERISTIKA

## GENERAL FEATURES

- Rovná jehla, vysoké otáčky – do 7500 stehů / min.
  - Uzavřené tlakové mazání pomocí čerpadla. Lehce výměnný olejový filtr. (obr. A)
  - Jednoduché nastavení délky stehu. (obr. B)
  - Jemné a přesně nastavitelné diferenciální codávání. (obr. C)
  - Chlazení jehel a nítí silikonovým olejem, zabráňuje poškození jehel a nítí. (obr. D)
  - Možnost použití široké škály příslušených aparátů, které urychlí a zefektivní Vaši výrobu.
- ★ Jako pohonné jednotky doporučujeme použít:
- Spojkový motor Garudan 3 x 400 V/2850 ot. 400 W
  - Spojkový motor Garudan 1 x 230 V/2850 ot. 400 W
  - Stopmotor GARUDAN HCB
  - Servomotor GARUDAN HVP

- Straight needle, super high speed up to 7500 S.P.M.
  - With auto oiling system ensuring sufficient lubrication; with cartridge oil filter, easy for replacement & cleaning. (Fig. A)
  - Push-button type stitch length regulator. No need for changing the cam. (Fig. B)
  - Micro adjustment of differential feeding ratio. (Fig. C)
  - With thread & needle cooling system, thread & needle can be lubricated and cooled by silicon oil, preventing the thread & needle breakage. (Fig. D)
  - Can be equipped with various attachments to meet different sewing requirements, which not only greatly reduces the production cost but also achieves Time - Saving and Labor - Saving.
- ★ Following motor specification is recommended:
- Clutch motor: 3 x 400 V/2850 rpm 400 W  
1 x 230 V/2850 rpm 400 W
  - N. P. Motor GARUDAN HCB
  - Servo Motor GARUDAN HVP

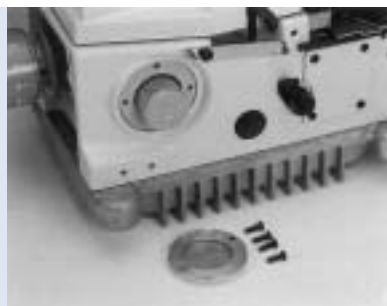

obr. A



obr. B



obr. C



obr. D

## SH-7003



ZÁKLADNÍ SÍŤI (1-CEILOVÉ DVOUNITNÉ STROJE A 1-CEILOVÉ TRINITNÉ STROJE)

GENERAL PLAIN SEAMING (1-NEEDLE, 2-THREAD & 1-NEEDLE, 3-THREAD OVERLOCK MACHINES)

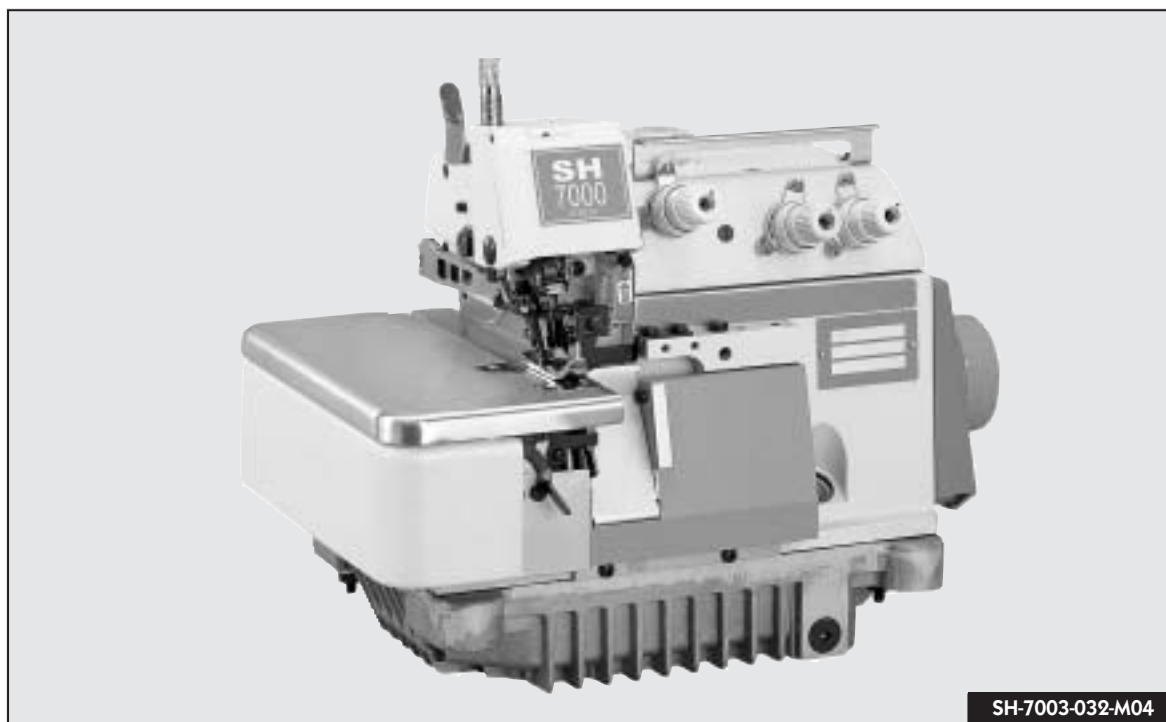

SH-7003-032-M04

### POUŽITÍ:

- Pro běžně šíř lehkých a středně silných materiálů.
- Oděvy z pletených i tkaných materiálů.

### VOLITELNÉ PŘÍSLUŠENSTVÍ:

- US-035: spodní odsávání a odstřih řezáku
- SS-023: boční odsávání a odstřih řezáku
- \* K těmto zařízením je nutné použít následující vybavení:
  - SV-001: odsávací zařízení (motor s nádobou a hadicemi)
  - SV-002: odsávací zařízení (motor s nádobou a hadicemi zabudovanými v kompaktní skříni)
  - CV-006: venturi device (zařízení pro připojení na rozvod stlačeného vzduchu)
- FS: sada dílů pro zastavené provedení

### APPLICATION:

- For general plain seaming on light to medium weight materials.
- Knit wear, woven wear.

### OPTIONAL DEVICE:

- US-035: under suction type thread trimmer
- SS-023: side suction type thread trimmer
- \* Above device(s) should be supplied together with one of the following vacuum / venturi devices:
  - SV-001: vacuum device (blower motor with drum & hose)
  - SV-002: vacuum device (blower motor & waste basket compacted in one iron case)
  - CV-006: venturi device (whenever compressed air is available)
- FS: fully submerged device

										OPTIONAL DEVICE
			m <sub>1</sub> m <sub>2</sub>	m <sub>1</sub> m <sub>2</sub>	m <sub>1</sub> m <sub>2</sub>		m <sub>1</sub> m <sub>2</sub>	B - 27	S.P.M.	
SH-7002-032-M02		2	-	3	-	2.2			7500	
SH-7003-032-M04		3	-	3	-	2.2			7500	
SH-7003-052-M04	1	3	-	5	-	2.2	1:0.7 ~ 1:2	6	7000	● US-035
SH-7003-062-M04		3	-	6	-	2.2			7000	● SS-023
SH-7003-053-H04		3	-	5	-	2.5			7000	● FS
SH-7003-063-H04		3	-	6	-	2.5			7000	

## SH-7004

ZÁKLADNÍ SÍTI (2-NEEDLE, 4-THREAD OVERLOCK MACHINES)

GENERAL PLAIN SEAMING (2-NEEDLE, 4-THREAD OVERLOCK MACHINES)

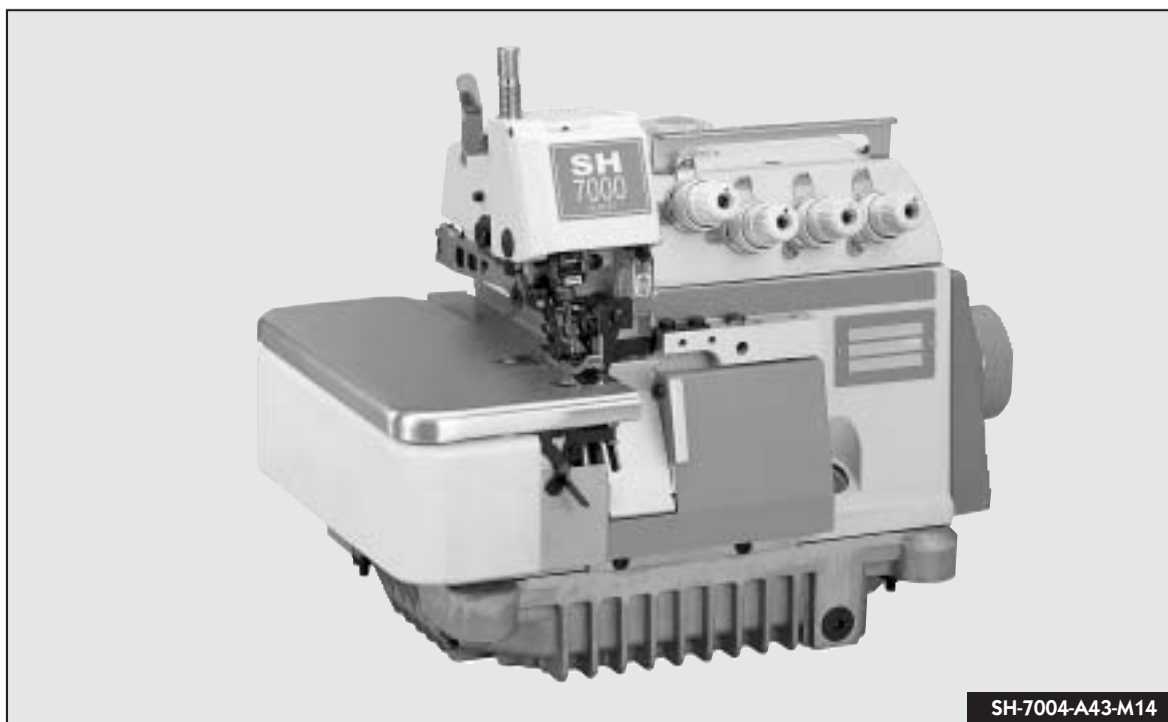

SH-7004-A43-M14



### POUŽITÍ:

- Pro běžné šití lehkých a středně silných materiálů.
- Oděvy z pletených materiálů, plavky, trička, halenky, košile atd.

### VOLITELNÉ PŘÍSLUŠENSTVÍ:

- **US-035:** spodní odsávání a odstříhání řezky
- **SS-023:** boční odsávání a odstříhání řezky
- \* K těmto zařízením je nutné použít následující vybavení:
  - **SV-001:** odsávací zařízení (motor s nádobou a hadicemi)
  - **SV-002:** odsávací zařízení (motor s nádobou a hadicemi zabudován v kompaktní skříni)
  - **CV-006:** venturi device (zařízení pro připojení na rozvod stlačeného vzduchu)
- **FS:** sada dílů pro zcelaštěné provedení
- **TG:** vybavení pro našívání gumicky

### APPLICATION:

- For general plain seaming on light to medium weight materials.
- Knit wear, swimming wear, shirts.

### OPTIONAL DEVICE:

- **US-035:** under suction type thread trimmer
- **SS-023:** side suction type thread trimmer
- \* Above device(s) should be supplied together with one of the following vacuum / venturi devices:
  - **SV-001:** vacuum device (blower motor with drum & hose)
  - **SV-002:** vacuum device (blower motor & waste basket compacted in one iron case)
  - **CV-006:** venturi device (whenever compressed air is available)
- **FS:** fully submerged device
- **TG:** reinforcing tape inserting device

												OPTIONAL DEVICE
			m.m.	m.m.	m.m.			m.m.	B - 27	S.P.V.		
	SH-7004-A32-M14		2	3	5				75			
	SH-7004-A42-M14		2	4	6				75		● FS	
	SH-7004-A33-M14		2	3	5				75		● TG	
	SH-7004-A43-M14	2	4	2	4	6	2.2	1:0.7 ~ 1:2	6	75	7000	● US-035
	SH-7004-A53-M14		2	5	7				75		● SS-023	
	SH-7004-A63-M14		2	6	8				75		● SS-023	
*	SH-7004-B33-M12	2	4	2.6	3	5.6	2.2	1:0.7 ~ 1:2	6	75	7000	● FS
*	SH-7004-B53-H12	2	4	2.6	5	7.6	2.2	1:0.7 ~ 1:2	6	90	7000	

\* U TECHTOU PYPŇNĚLE POUŽÍ ZÁDNÍ TYP ODSÁVACHO ZAŘÍZENÍ S ODSÍRHĚ MŘEŽKOU.

\* ANY SUCTION TYPE OF THREAD TRIMMER CANNOT BE USED.

## SH-7005



ZÁKLADNÍ SÍŤÍ (2-ŤIHOVÉ PETINITNÉ STROJE SE ZAJIŠŤOVACÍM STEJILEM)

GENERAL PLAIN SEAMING (2-NEEDLE, 5-THREAD SAFETY STITCH OVERLOCK MACHINES)

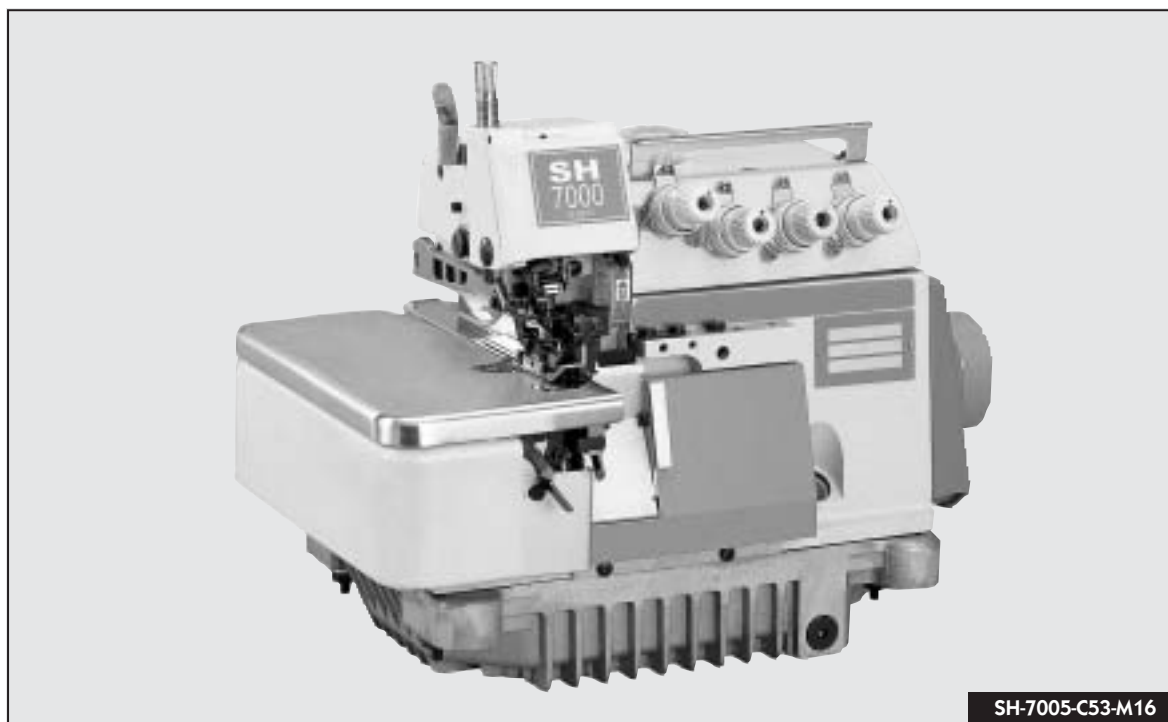

SH-7005-C53-M16

### POUŽITÍ:

- Pro běžné síťí středně silných a těžkých materiálů.
- Odevy z tkaných materiálů, jako košile, halenky, kalhoty atd.

### VOLITELNÉ PŘÍSLUŠENSTVÍ:

- US-035: spodní odsávání a odstříh žetzelu
- \* K tomuto zařízení je nutné použít následující vybavení:
  - SV-001: odsávací zařízení (motor s nádobou a hadicem)
  - SV-002: odsávací zařízení (motor s nádobou a hadicemi zabudován v kompaktní skříni)
  - CV-006: venturi device (zařízení pro připojení na rozvod stlačeného vzduchu)
- FS: sada dílů pro začalštění provedení

### APPLICATION:

- For general safety stitch operation on medium to heavy materials.
- Woven shirts, trousers etc.

### OPTIONAL DEVICE:

- US-035: under suction type thread trimmer
- \* Above device(s) should be supplied together with one of the following vacuum / venturi devices
  - SV-001: vacuum device (blower motor with drum & hose)
  - SV-002: vacuum device (blower motor & waste basket compacted in one iron case)
  - CV-006: venturi device (whenever compressed air is available)
- FS: fully submerged device

											OPTIONAL DEVICE
			m.m.	m.m.	m.m.			B-27			
SH-7005-A32-M16			2	3	5	2.2		75	6500		
SH-7005-C32-M16			3	3	6	2.2		75	6500		
SH-7005-C52-M16			3	5	8	2.2		75	6500		
SH-7005-C62-M16	2	5	3	6	9	2.2	1:0.7 ~ 1:2	75	6500	● US-035	
SH-7005-C53-M16			3	5	8	2.2		75	6500	● FS	
SH-7005-D53-L16			5	5	10	2.2		75	6500		
SH-7005-D53-H16			5	5	10	2.5		100	6000		
SH-7005-D63-H16			5	6	11	2.5		100	6000		

## SH-7006

VYSOKOČÁKOVĚ, UNIVERZÁLNÍ 3-CEJLOVÉ ŠESTIŘÁDNE STROJE

SUPER HIGH SPEED 3-NEEDLE, 6-THREAD MULTI USE OVERLOCK MACHINES

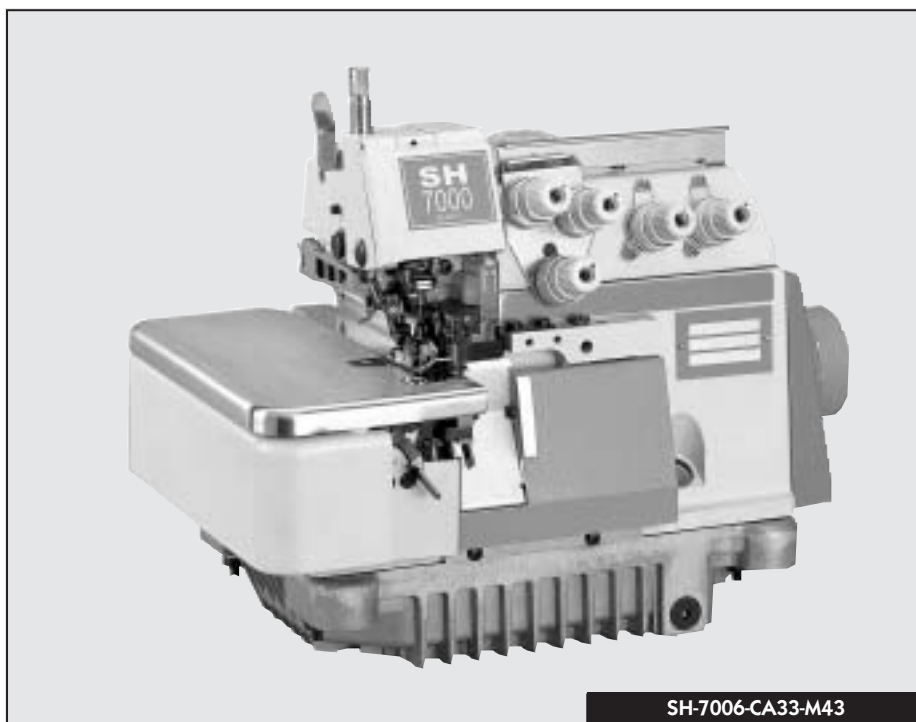

#401



#504



#514



#543



#516

### CHARAKTERISTIKA:

- Velmi univerzální stroje které lze upravit jednoduchým způsobem na dvouřádkové (#401 #509), třířádkové (#504), čtyřřádkové (#514) nebo pětiřádkové (#516) provedení. (Pro úpravu stroje na šití stehem #502, je nutné vyměnit spodní smyčkováč UL604883 za UL603886.)

### POUŽITÍ:

- Pro šití lehkých až středně silných materiálů.

### VOJTE NĚ PŘÍSLUŠENSTVÍ:

- **US-035:** spodní odsávací a ostříhací zařízení
- \* K tomuto zařízení je nutné použít následující vybavení:
  - **SV-001:** odsávací zařízení (motor s nádobou a hadicemi)
  - **SV-002:** odsávací zařízení (motor s nádobou a hadicemi zabudován v kompaktní skříni)
  - **CV-006:** venturi device (zařízení pro připojení na rozvod stlačeného vzduchu)
- **FS:** sada oliv pro zapuštěné provedení

### FEATURES:











- It is a versatile overlock machine with simple changes on number of needles & threads, it can produce variety of seaming such as # 401, # 502, # 504, # 514, # 516 stitching. (For # 502 stitching, the upper looper UL604883 should be replaced by upper looper UL603886.)

### APPLICATION:

- Light to medium weight materials.

### OPTIONAL DEVICE:

- **US-035:** under suction type thread trimmer
- \* Above device(s) should be supplied together with one of the following vacuum / venturi devices
  - **SV-001:** vacuum device (blower motor with drum & hose)
  - **SV-002:** vacuum device (blower motor & waste basket compacted in one iron case)
  - **CV-006:** venturi device (whenever compressed air is available)
- **FS:** fully submerged device

										OPTIONAL DEVICE
SH-7006-CA33-M43	3	6	3   2	3	8	1:0.7 ~ 1:2	6	75	6000	● US-035
SH-7006-DA33-M43			5   2	3	10					● FS

SH APPLICATION  
CODE 1



SKRYTÝ STEH (1-NEEDLE TRIMMING MACHINE)

BLIND HEMMING (1-NEEDLE, 3-THREAD MACHINE)

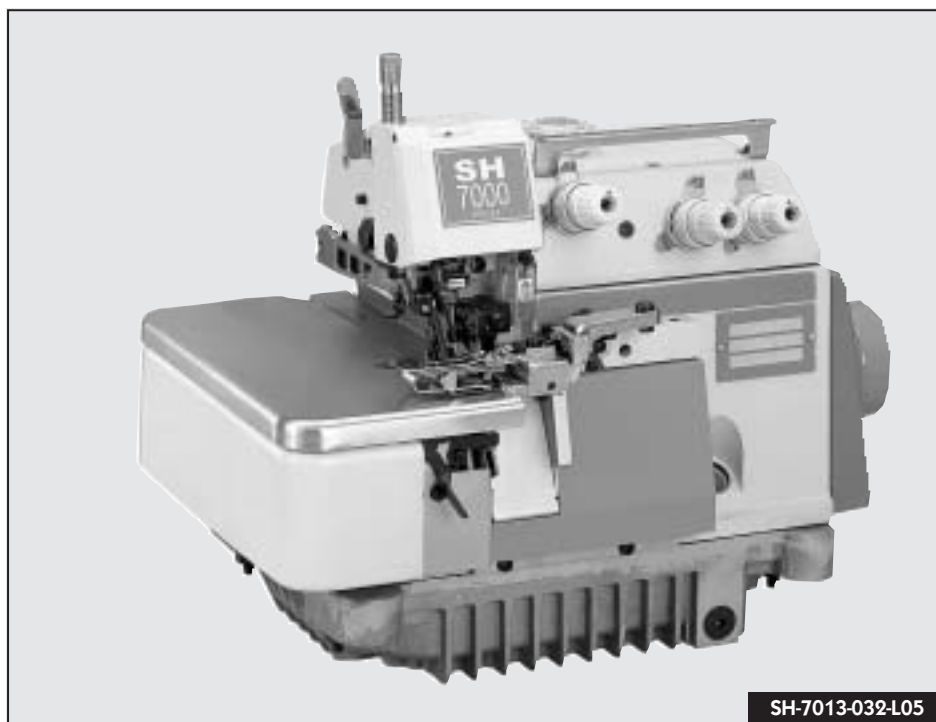

SH-7013-032-L05



- vybavení pro šití skrytým stehem
- blind hemming attachment

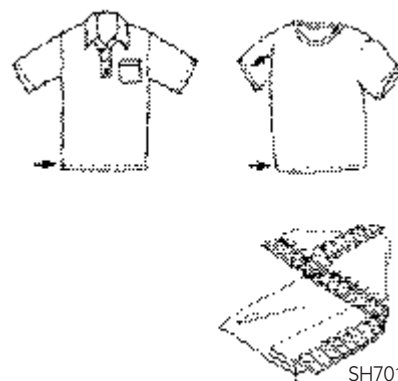

SH7013

#### CHARAKTERISTIKA:

- Stroj se skrytým stehem vhodný pro ukončení dělek.

#### POUŽITÍ:

- Pro šití lehkých až středně silných materiálů.
- Polo košile, trička, spodní prádlo atd.

#### VOLITELNÉ PŘÍSLUŠENSTVÍ:

- SS-023: boční odsávání a odstříhání retzku
- \* K tomuto zařízení je nutné použít následující vybavení:
  - SV-001: odsávací zařízení (motor s nádobou a hadicí)
  - SV-002: odsávací zařízení (motor s nádobou a hadicí) zabudován v kompaktní skříni
  - CV-006: venturi device (zařízení pro připojení na rozvod stlačeného vzduchu)

#### FEATURES:

- With manual type blind hemming attachment.

#### APPLICATION:

- T-shirt, underwear, knit-shirt etc.
- Light to medium weight materials.

#### OPTIONAL DEVICE:

- SS-023: side suction type thread trimmer
- \* Above device(s) should be supplied together with one of the following vacuum / venturi devices:
  - SV-001: vacuum device (blower motor with drum & hose)
  - SV-002: vacuum device (blower motor & waste basket compacted in one iron case)
  - CV-006: venturi device (whenever compressed air is available)

										OPTIONAL DEVICE	
SH-7013-032-L05	1	3	-	3	-	2.2	1:0.7 ~ 1:2	6	65	7500	● SS-023



SH APPLICATION  
CODE 2



ZATAŽENÍ RETÍZKY (1-NEJEDNOVÝ TRÍNITÝ STROJ A DVEJEDNOVÝ ČTYRNITÝ STROJ)

BACK LATCHING (MANUAL TYPE) (1-NEEDLE, 3-THREAD & 2-NEEDLE, 4-THREAD MACHINES)



- vybavení pro zatažení řetízku (3-nitný)
- back latching device (3-thread)

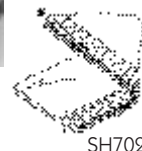

- vybavení pro zatažení řetízku (4-nitný)
- back latching device (4-thread)



### CHARAKTERISTIKA:

- Stroje s ručním zatažením řetízku na začátku šicí operace zajistí steh proti jeho vypárání.
- Prostě šití a zatažení řetízku jsou kombinovány v jednom stroji není tedy nutno řetízku na začátku šicí operace jakkoliv dále upravovat.

### POUŽITÍ:

- Pro šití lehkých a středně silných materiálů.
- Sešívání rukávů, bočních švů kalhot, atd.

### FEATURES:

- Backlatches the chain-off threads by sewing them back into fabric at the start of sewing.
- Plain seaming and backlatching are combined into one, no extra cutting operation is needed.

### APPLICATION:

- Suitable for arm-hole, cuff of sweater seaming and closing sides of panties etc.
- Light to medium weight materials.



											OPTIONAL DEVICE
			m.m.	m.m.	m.m.			B-27			
SH-7023-032-M04	1	3	-	3	-	2.2	1:0.7 ~ 1:2	6	75	7000	-
SH-7024-A43-M14	2	4	2	4	6						

SH APPLICATION  
CODE 3



LEMOVÁNÍ KAPESNÍCH VÁČKŮ (2-NEJĚILOVÝ ČTYRNITNÝ STROJ S ŘETÍZKOVÝM ŠTĚPÍEM)

POCKET BAGS SEAMING (2-NEEDLE, 4-THREAD DOUBLE CHAIN STITCH MACHINE)

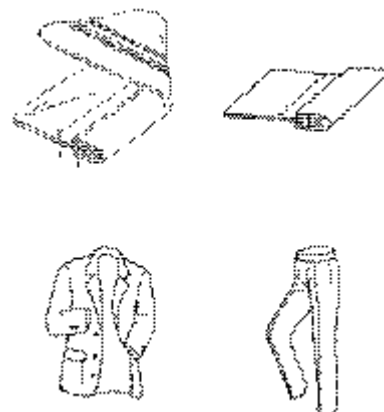
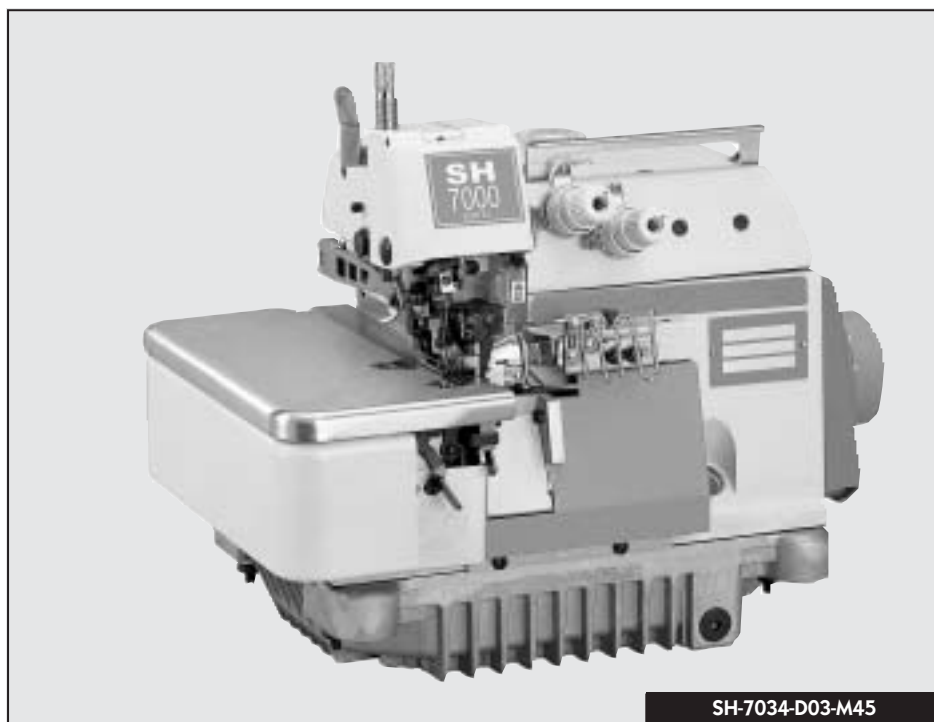

#### CHARAKTERISTIKA:

- Stroj, který je určen pro lemování kapesních váčků na pláštích, sakách, kabátech, kalhotách atd.
- Lemovač podkrovně obě strany plesky, čímž vznikne čisté a hladké ukončení kapesního váčku.

#### POUŽITÍ:

- Pro šíř lehých a středně silných materiálů.
- Šití kapesních váčků u pláště, kabátů, sak a kalhot.
- Lemůvka\*: standardně vstup 1" (25,4 mm)  
výstup po olemování 1/4" (6,35 mm)

#### VOLITELNÉ PŘÍSLUŠENSTVÍ:

- **TC-007**: elektrický magnetický odsek pásky (max. šířka pásky 12 mm)

\* Jiné varianty jsou možné

#### FEATURES:

- Exclusively used for taping the edges of pocket bags in coats, jackets, trousers etc.
- The tape binder can make the both sides of the tape rolling-in, which provides the edges of pocket bags with clean and smooth finishing (both top & bottom).

#### APPLICATION:

- Pocket bags of coats, trousers, & inter lining of suits.
- Light to medium weight materials.
- Applicable tape width\*: opening size: 1" (25,4 mm)  
finished size: 1/4" (6,35 mm)

#### OPTIONAL DEVICE:

- **TC-007**: one-touch type tape cutter (max. applicable tape width: 12 mm)

\* Other variants: on request

										OPTIONAL DEVICE	
SH-7034-D03-M45	2	4	5	-	-	2.2	1:0.7 ~ 1:2	6	75	6000	● TC-007

SH APPLICATION  
CODE 4



RAŠENÍ (1-JEJILOVÉ TŘINITNÉ, 2-JEJILOVÉ ČTYRNITNÉ A 2-JEJILOVÉ PĚTINITNÉ STROJE)

GATHERING (1-NEEDLE, 3-THREAD; 2-NEEDLE, 4-THREAD; 2-NEEDLE, 5-THREAD MACHINES)

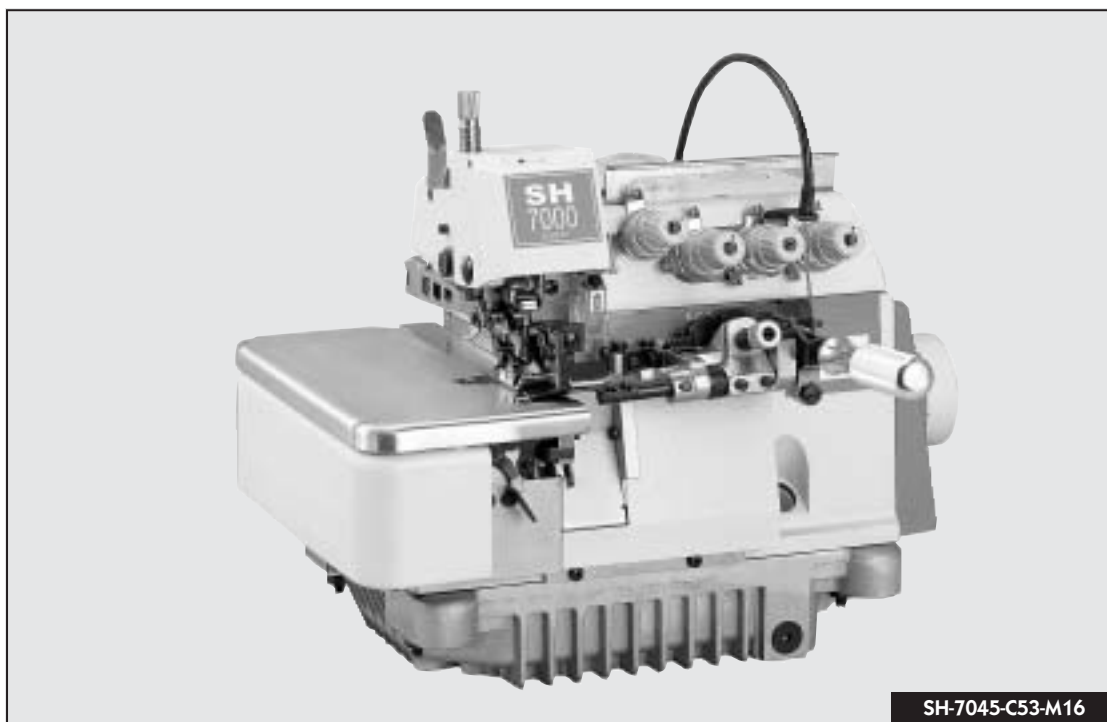

SH-7045-C53-M16

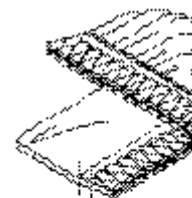

SH7045



#### CHARAKTERISTIKA:

- Tato řada strojů našesí spodní vrstvu materiálu oproti vrstvě horní. Rašení může být prováděno kontinuálně nebo přerušovaně v průběhu šití.

#### POUŽITÍ:

- Pro šití lehkých až středně silných materiálů.
- Dětské oděvy, pánské oděvy, pyžama, přehozy na postel, záclony, závěsy atc.

#### VOLITELNÉ PŘÍSLUŠENSTVÍ:

- **US-035:** spodní odsávání a odstříhání řetězku
- **SS-023:** boční odsávání a odstříhání řetězku
- \* K těmto zařízením je nutné použít následující vybavení:
  - **SV-001:** odsávací zařízení (motor s nádobou a hadicemi)
  - **SV-002:** odsávací zařízení (motor s nádobou a hadicemi zabudován v kompaktní skříni)
  - **CV-006:** venturi device (zařízení pro připojení na rozvod stlačeného vzduchu)

#### FEATURES:

- With gathering device, irregular gathering operation on the lower ply of fabrics can be conducted continuously or intermittently.

#### APPLICATION:

- Children's wear, ladies'wear, pajamas, bed spread, curtain etc.
- Light to medium weight materials.

#### OPTIONAL DEVICE:

- **US-035:** under suction type thread trimmer
- **SS-023:** side suction type thread trimmer
- \* Above device(s) should be supplied together with one of the following vacuum / venturi devices:
  - **SV-001:** vacuum device (blower motor with drum & hose)
  - **SV-002:** vacuum device (blower motor & waste basket compacted in one iron case)
  - **CV-006:** venturi device (whenever compressed air is available)

												OPTIONAL DEVICE
			m.m.	m.m.	m.m.			m.m.	B-27	S.P.V.		
SH-7043-O33-M04	1	3	-	3	-	2.2	1:1 ~ 1:3	6	75	5500	● SS-023	
SH-7044-A33-M14	2	4	2	3	5	2.2	1:1 ~ 1:3	6	75	5500	● US-035	
SH-7045-C53-M16	2	5	3	5	8	2.2	1:1 ~ 1:3	6	75	5000	● US-035	
SH-7045-D53-M16	2	5	5	5	10	2.2	1:1 ~ 1:3	6	75	5000	● US-035	

SH APPLICATION  
CODE 5



LEMOVÁNÍ KAPESNÍČKOVÝCH VÁČKŮ (2-NEŽLOVÝ PETINÍTNÝ STROJ SE ZAJIŠŤOVACÍM STEHEM)

POCKET BAGS SEAMING (2-NEEDLE, 5-THREAD SAFETY STITCH MACHINE)



SH-7055-C32-M16



SH7055



#### CHARAKTERISTIKA:

- Stroj, který je vhodný pro začistění kapesních váčků na sáčkách, kalhotách atd.
- Lze též použít běžný břitový overlock se zajišťovacím stehem.

#### POUŽITÍ:

- Pro síti lehkých až středně silných materiálů.
- Šířka kapesních váčků v pásu kabátů, sáček a kalhot.
- Lemůvka\*: standardně 9,5 mm před ušitím.

#### VOJTE NĚ PŘÍSLUŠENSTVÍ:

- TC-007: elektromagnetický odsek pásy (max. sířka pásy 12 mm)

\* Jiné varianty jsou možné

#### FEATURES:

- With binding attachment, suitable for taping the edges of bags of trousers, jackets etc.
- Can also use it as a regular 5-thread safety stitch overlock.

#### APPLICATION:

- Pocket bags of coats, suits, trousers etc.
- Light to medium weight materials.
- Applicable tape width (standard)\*: opening size: 9.5 mm (3/8")

#### OPTIONAL DEVICE:

- TC-007: one-touch type tape cutter (max. applicable tape width: 12 mm)

\* Other variants: on request

												OPTIONAL DEVICE
			m.m.	m.m.	m.m.			m.m.	B-27	S.H.M.		
SH-7055-C32-M16	2	5	3	3	6	2.2	1:0.7 ~ 1:2	6	75	5500	● TC-007	

SH APPLICATION  
CODE 6



SIT' VYPUSTKŮ - KEDRU (2-NEJLOVÝ STYRNĚNÝ A 2-NEJLOVÝ PETINĚNÝ STROJ)

PIPING SEWING (2-NEEDLE, 4-THREAD & 2-NEEDLE, 5-THREAD MACHINES)

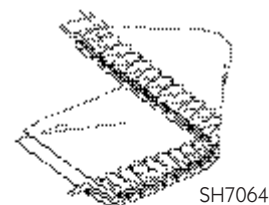
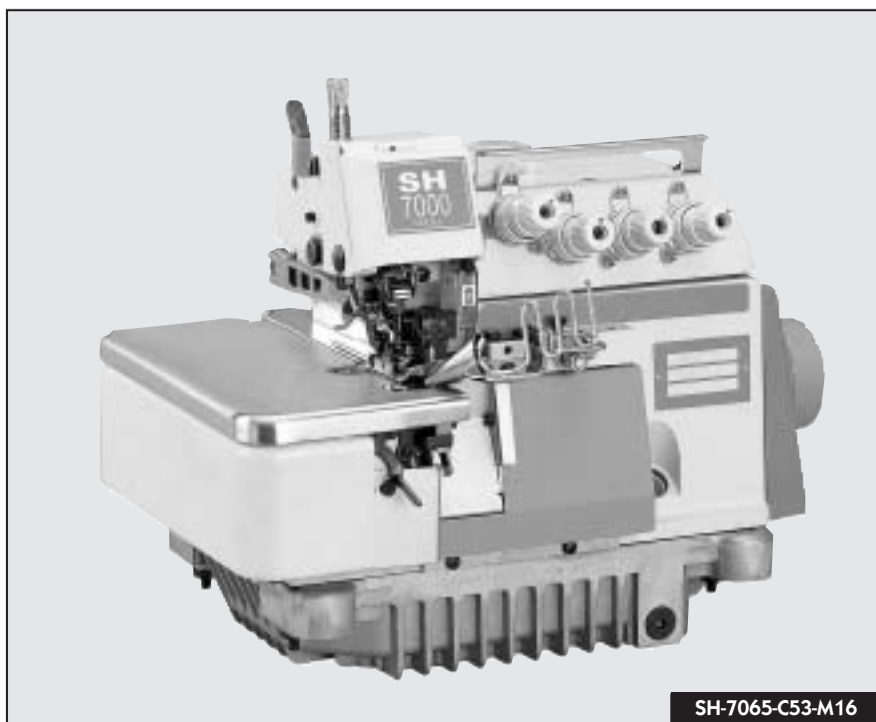

#### CHARAKTERISTIKA:

- Stroj je určen pro šití výpusťků, v jedné operaci. Vložením výstředné přizvy vznikne ozdobný ledr.

#### POUŽITÍ:

- Pro šití lehkých až středně silných materiálů.
- Šití sportovního, dětského a dámského ošacení dále různých povlaků, bytového textilu atd.
- Šířka použité pásky\*: standardně 1/8" (22 mm).
- Výstředná útlže\*: standardně 2 mm

#### VOĚTE NA PŘÍSLUŠENSTVÍ:

- TC-007: elektromagnetický odsek pásky (max. šířka pásky 12 mm)

\* Jiné varianty jsou možné

#### FEATURES:

- With piping folder attachment, piping can be made before sewn, and at the same time, gimp can be inserted into the piping.

#### APPLICATION:

- Sports wear, ladies' wear, children's wear, matters cover, table cloths etc.
- Light to medium weight materials.
- Applicable tape width (standard)\*: 7/8" (22 mm)
- Gimp diameter\*: 2 mm

#### OPTIONAL DEVICE:

- TC-007: one-touch type tape cutter (max. applicable tape width: 12 mm)

\* Other variants: on request

												OPTIONAL DEVICE
			m.m.	m.m.	m.m.		m.m.	B-27	S.P.V.			
SH-7064-A32-M14	2	4	2	3	5		1:0.7 ~ 1:2	6	75	6000	● TC-007	
SH-7065-C53-M16	2	5	3	5	8	2.2						

## SH APPLICATION CODE 7

RÁSEŇÍ A ŠITÍ VÝPUSTKŮ - KEDRU (2-NEĚLOVÝ ČTYŘNÍŤVÝ A 2-NEĚLOVÝ PĚŤNÍŤVÝ STROJ)  
GATHERING & PIPING (2-NEEDLE, 4-THREAD & 2-NEEDLE, 5-THREAD MACHINES)

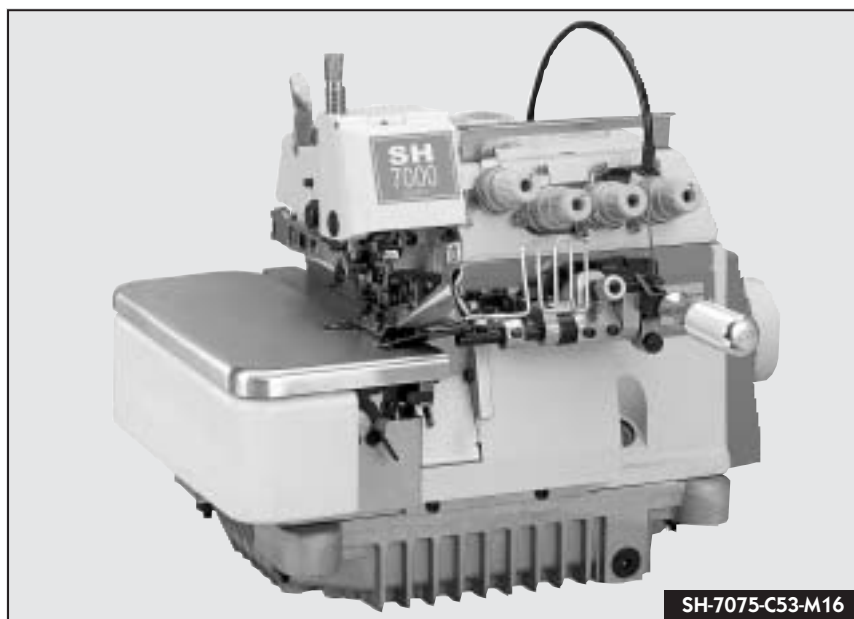

SH7074-A33-M14



SH7075/A-C56-M16



SH-7075-C53-M16

### CHARAKTERISTIKA:

- Stroj je určen pro ráseňí a současné vsívaní výpustků, v době kdy se dílo sešívá. Vložení výstřžné přizě vznikne ozdobný keďru. Sloučením těchto dvou operací do jednoho stroje dochází k zvýšení produktivity se zárukou rovnoměrného a přesného naráseňí.
- Ráseňí může být ovládáno i nohou.
- Stroje se dají použít pro čtyři nezávislé operace: šití výpustků (keďru) vkladšní výpustků (keďru) se současným ráseňím, samostatné ráseňí a běžné šití.
- SH-7075 stroje vhodné pro šití oděvů (možno použít výstřžnou přizě do průměru 2 mm).
- SH-7075/A stroj vhodný pro šití bytových textilií (možno použít výstřžnou přizě do průměru 5 mm).

### POUŽITÍ:

- Pro šití středně silných až silných materiálů.
- Šití dětského osáčení dšmských nočních košil, pyžam atd. (SH-7075).
- Dále různých povlaků a přehozů, čalounění a dalšího bytového textilu. (SH-7075/A).
- Šírka coužité pásy\*: standardně 7/8" (22 mm) (SH-7074, SH-7075) standardně 1 1/4" (32 mm) (SH-7075/A)

### VOLITELNÉ PŘÍSLUŠENSTVÍ:

- **TC-007**: elektromagnetický osek pásky (max. šírka pásky 19 mm, nelze použít pro SH-7075/A)
- **AKC**: úhlový zubatý říz šíře 10 mm

\* Jiné varianty jsou možné

### FEATURES:

- Performs gathering and piping (with or without gimps) at the same time while runstitching, contributing not only to labor saving but also assuring even and accurate gathering stitches.
- The amount of gathering can be controlled by the incorporate knee-operated controller device.
- Capable in handling 4 operations, such as piping, piping while gathering, gathering & plain seaming.
- SH-7075 (garment type) gimp diameter up to 2 mm.
- SH-7075/A (upholstery type) gimp diameter up to 5 mm.

### APPLICATION:

- Ladies' knit shirts, negligees, children's wear, pajamas etc. (SH-7075)
- Bed covering, bed spreading, sofa covering etc. (SH-7075/A)
- Medium to heavy weight materials.
- Applicable tape width\*: standard 1 1/4" (32 mm) (SH-7075/A) standard 7/8" (22 mm) (SH-7074, SH-7075)

### OPTIONAL DEVICE:

- **TC-007**: one touch tape cutter (SH-7075/A not applicable, max. applicable tape width: 12 mm)
- **AKC**: corrugated angled knife (square knife 10 mm)

\* Other variants: on request

													OPTIONAL DEVICE
			m.m.	m.m.	m.m.	m.m.	m.m.	B-27	S.P.M.				
SH-7074-A33-M14	2	4	2	3	5	2.2	1:1 ~ 1:3	5.5	75	5000	2.0m.m	2.0m.m	● TC007
SH-7075-C53-M16	2	5	3	5	8	2.2	1:1 ~ 1:3	5.5	75	5000	2.0m.m	2.0m.m	
SH-7075/A-C53-M16	2	5	3	5	8	2.2	1:1 ~ 1:3	5.5	75	5000	5.0m.m	5.0m.m	● AKC

SH APPLICATION  
CODE 8



MĚCHANÉ DÁVKOVÁNÍ GUMIČKY (1-NEŽLOVÝ TRINITNÝ, 2-NEŽLOVÝ ČTYRNITNÝ STROJ)

ELASTIC TAPE ATTACHING (1-NEEDLE, 3-THREAD & 2-NEEDLE, 4-THREAD MACHINES)

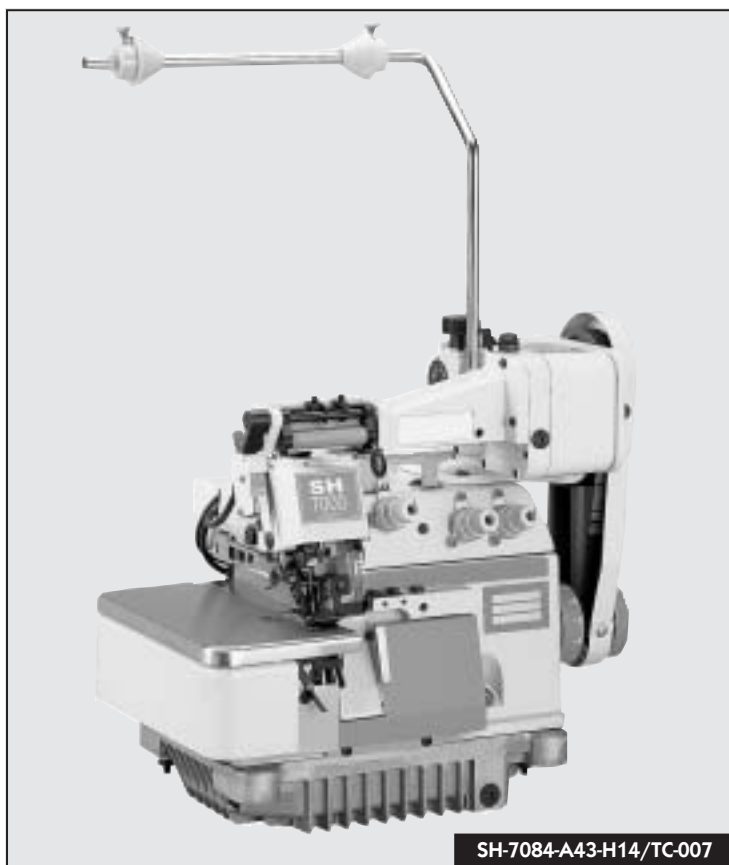

SH-7084-A43-H14/TC-007



SH7084



SH7083



#### CHARAKTERISTIKA:

- Tyto stroje jsou určeny pro našívání gumičky na dámské a pánské spodní prádlo, plavky apod.
- Dávkování je prováděno současně se šitím, čímž je zaručeno rovnoměrné a přesné předpětí gumičky.
- Veškeré seřizování se provádí snadno jediným ležce přístupným otočným knoflíkem.

#### POUŽITÍ:

- Pro šití lehkých až středně silných materiálů.
- Šití plavek, spodního prádla.
- Použitelná gumička: šíře 9-17 mm.

#### VOLITELNÉ PŘÍSLUŠENSTVÍ:

- **TC-007:** elektricko-magnetický odsečl. pásky (max. šířka pásky 19 mm)
- **TFU:** elektrické předdávkové zařízení (max. šířka 70 mm)

#### FEATURES:











- These machines are designed for attaching elastic tapes to the edges of garment such as swimming wear, men's briefs. Elastic tape can be fed simultaneously as the stitching runs.
- Thus, the tension of elastic tape can be controlled evenly and accurately.
- Feeding amount can be adjusted easily by turning the dial on top of the machine.

#### APPLICATION:

- Swimming wear, underwear, men's briefs etc.
- Light to medium weight materials.
- Elastic tape applicable width: 9-17 mm.

#### OPTIONAL DEVICE:

- **TC-007:** one touch tape cutter (max. applicable tape width: 12 mm)
- **TFU:** upper tape feeding device (roller width: 70 mm)

			 m.m.	 m.m.	 m.m.		 m.m.	 B-27	 S.P.V.	OPTIONAL DEVICE	
SH-7083-053-H04	1	3	-	5	-					● TC-007	
SH-7084-A43-H14	2	4	2	4	6	2:2	1: 0.7 ~ 1: 2	6	75	6000	● TFU

SH APPLICATION  
CODE 9



SITÍ SVETRŮ (2-NEHLŮVÝ ČTYŘNÍŤNÝ STROJ)

SWEATER SEWING (2-NEEDLE, 4-THREAD MACHINE)

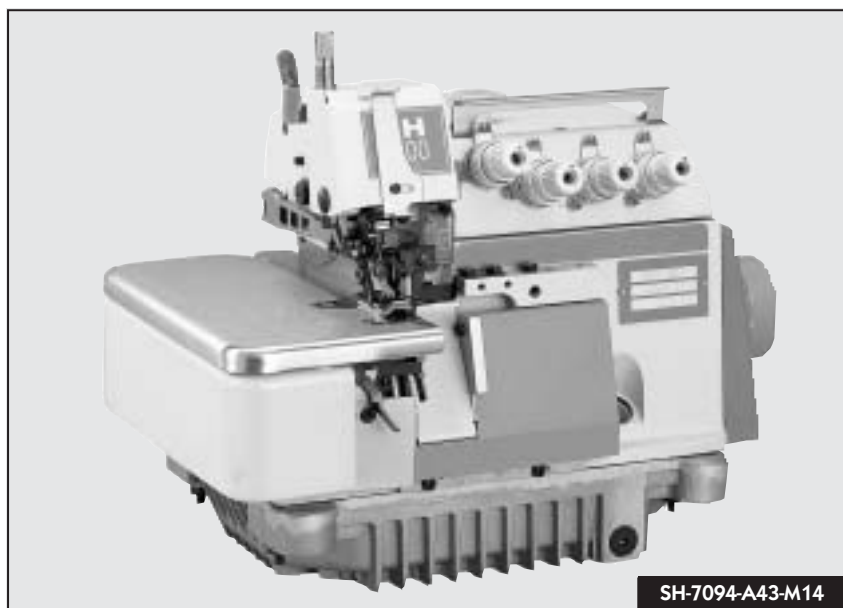

SH-7094-A43-M14



#514



vkládání pásky  
tape inserting

#### CHARAKTERISTIKA:

- Stroj vhodný pro základní šití výrobků ze silných pletenin nebo silných vlnených tkanin.
- Vybavený zařízením pro vsouvání vřiztužné (zpevňovací) pásky do ramenních švů.

#### POUŽITÍ:

- Pro šití silných svetřů a ostatních těžkých pletenin.
- Maximální šířka vřiztužné pásky je 5 mm.

#### VOLITELNÉ PŘÍSLUŠENSTVÍ:

- **US-035:** spodní odsávání a odstřih žerzku
- **SS-023:** boční odsávání a odstřih žerzku
- \* K těmto zařízením je nutné použít následující vybavení:
  - **SV-001:** odsávací zařízení (motor s nádobou a hadičkou)
  - **SV-002:** odsávací zařízení (motor s nádobou a hadičkou) zabudován v kompaktní skříňce
  - **CV-006:** venturi daviče (zařízení pro připojení na rozvod stlačeného vzduchu)
- **TC-007:** elektro magnetický osek pásky (max. šířka pásky 19 mm)
- **FS:** sada dílů pro zcela utopené provedení
- **AKC:** úhlový zubatý nůž šíře 10 mm

#### FEATURES:

- Suitable for general plain seaming on heavy weight knit fabric or bulky woven wool materials.
- Equipped with TG device (tape inserting device), shoulder reinforcing tape can easily be attached.

#### APPLICATION:

- Bulky sweater and heavy weight knit wear.
- Medium to heavy weight materials.
- Max. applicable tape width: 1/5" (5.0 mm)

#### OPTIONAL DEVICE:

- **US-035:** under suction type thread trimmer
- **SS-023:** side suction type thread trimmer
- \* Above device(s) should be supplied together with one of the following vacuum / venturi devices:
  - **SV-001:** vacuum device (blower motor with drum & hose)
  - **SV-002:** vacuum device (blower motor & waste basket compacted in one iron case)
  - **CV-006:** venturi device (whenever compressed air is available)
- **TC-007:** one touch type tape cutter (when inserting tape)
- **FS:** fully submerged device
- **AKC:** corrugated angled knife (square knife, 10 mm)

												OPTIONAL DEVICE
SH-7094-A43-H14		2	4	2	4	6	2.2	1: 0.7 ~ 1: 2	6.5	90	6500	<ul style="list-style-type: none"> <li>● US-035</li> <li>● SS-023</li> <li>● TC-027</li> <li>● AKC</li> <li>● FS</li> </ul>



SH APPLICATION  
CODE B



JEMNÉ ZACÍSTENÍ (1-HEJLOVÝ DVOLINITÝ STROJ. A 1-HEJLOVÝ TRINITÝ STROJ)

FINE EDGING (HANDKERCHIEF EDGING) (1-NEEDLE, 2-THREAD & 1-NEEDLE, 3-THREAD MACHINES)



SH-70B3-022-L04

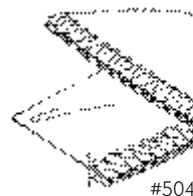

#### CHARAKTERISTIKA:

- Speciálně zkonstruovaná patka s stehová deskou zajišťující jednoduché přehnutí sítěho materiálu a jeho následně sešití.

#### POUŽITÍ:

- Kapesníky, šátky, ponožky atd.
- Jemné a lehké materiály.

#### VOLITELNÉ PŘÍSLUŠENSTVÍ:

- SS-023: boční odsávání a odstříhání řezky
- \* K těmto zařízením je nutné použít následující vybavení:
  - SV-001: odsávací zařízení (motor s nádobou a hadicemi)
  - SV-002: odsávací zařízení (motor s nádobou a hadicemi zabudován v kompaktní skříni)
  - CV-006: venturi device (zařízení pro připojení na rozvod stlačeného vzduchu)
- ES: sada dílů pro zacístené provedení

#### FEATURES:











- The needle plate & presser foot are specifically designed for single turn-down hemming, can handle the edge of handkerchief easily.

#### APPLICATION:

- Handkerchief, scarf, socks, etc.
- Fine to light materials.

#### OPTIONAL DEVICE:

- SS-023: side suction type thread trimmer
- \* Above device(s) should be supplied together with one the following vacuum / venturi devices:
  - SV-001: vacuum device (blower motor with drum & hose)
  - SV-002: vacuum device (blower motor & waste basket compacted in one iron case)
  - CV-006: venturi device (whenever compressed air is available)
- ES: fully submerged device

				 m,m.	 m,m.	 m,m.		 m,m.	 B-27	 S.P.V.	OPTIONAL DEVICE
SH-70B2-022-F02	1	2	-	2	-	2.2	1: 0.7 ~ 1: 2	5	65	7000	● US-023
SH-70B3-022-L04	1	3	-	2	-	2.2	1: 0.7 ~ 1: 2	5	65	7000	● FS

SH APPLICATION  
CODE C

SITĚ DUTINEK (1-NEEDLE DVOUTĚTNÝ STROJ A 1-NEEDLE TŘINITÝ STROJ)

STRING FORMING (SPAGHETTI SEWING) (1-NEEDLE, 2-THREAD & 1-NEEDLE, 3-THREAD MACHINES)



SH70C3

#### CHARAKTERISTIKA:

- Speciálně zkonstruované vybavení pro výrobu ramínek (dutinek). Páska šíře 25 mm je zavedena do aparátu, ve kterém se po zasetí obrotů čímž vznikne hotová dutinka o průměru 5 mm. Ta se používá jako ramínko plavek, košilek apod.
- Tento stroj nepotřebuje podlažce ani patku.

#### POUŽITÍ:











- Lehké materiály.
- Výroba ramínek u plavek, dámského prádla apod.
- Vstup = páska 25,4 mm, výstup = dutinka průměru 5 mm.

#### FEATURES:

- With string forming device, knit tape can be formed into spaghetti tube by turning inside out the sewn tape. And an extra cord can be inserted into the tube at the same time if necessary.
- No feed dog or presser foot is needed for this model.

#### APPLICATION:

- String for swimsuit, ladies' wear.
- Light weight materials.
- Applicable tape width (standard): opening size: 1" (25.4 mm)  
finished size: 5 mm  
(diameter of the tube)

										OPTIONAL DEVICE
SH-70C2-030-M02	1	2	-	3	-	-	-	-	6500	-
SH-70C3-030-M04	1	3	-	3	-	-	-	75	6500	-

## SHE-7005

STROJ S PREDNÍM PATKOVÝM PODÁVÁNÍM PRO ŠITÍ SILNÝCH MATERIÁLŮ (2-NEHLICOVÝ PETINITNÝ STROJ)  
FRONT TOP FEED SAFETY STITCH MACHINE FOR HEAVY WEIGHT MATERIALS (2-NEEDLE, 5 THREADMACHINE)



SHE-7005-D53-H16

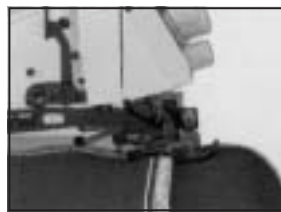

- kompenzační patka
- tractor presser foot.



#516



- podávací s roztečí zoubků 2,54 mm
- feed dog with 2.54 mm pitch



### CHARAKTERISTIKA:

- Tento stroj má hlavní mechanizmy konstruovány pro šití velmi těžkých materiálů jako je například džínovina. Umožňuje šití pěti vrstev materiálu.

#### Stroj používá:

- Širokou kompenzační patku jejíž zdvih je 6 mm.
- Hrubý odevač s roztečí zoubků 2,54 mm.
- Horní smyčkováč s velmi dlouhým zovířem.
- Jehly systému B27.

### POUŽITÍ:

- Pro šití silných materiálů.
- Džínovina, kepry atd.

### VOLITELNÉ PŘÍSLUŠENSTVÍ:

- **US-035\***: spodní odsávání a odstřih řezáku
- \* K tomuto zařízení je nutné použít následující vybavení:
  - **SV-001**: odsávací zařízení (motor s nádobou a hadicemi)
  - **SV-002**: odsávací zařízení (motor s nádobou a hadicemi zabudovanými v kompaktní skříni)
  - **CV-006**: venturi device (zařízení pro připojení na rozvod stlačeného vzduchu)
- **AKC**: úhlový zubatý nůž šířky 10 mm
- **FS**: sada dílů pro zapuštěné provedení

### FEATURES:

- Driving mechanism is specially designed for heavy weight materials seaming, such as jeans, and enable you to have a smooth sewing operation on a crotch (5-ply overlapped section) of 14 oz. Denim.
- With tractor presser foot, and max. 6 mm presser foot lift.
- With 2.54 mm pitch powerful feed dog.
- With extra long upper looper stroke.
- Using B27 needles.

### APPLICATION:

- Blue jeans, denim wear, etc.

### OPTIONAL DEVICE:

- **US-035\***: under suction type thread trimmer
- \* Above device(s) should be applied together with one of the following vacuum / venturi devices
  - **SV-001**: vacuum device (blower motor with drum & hose)
  - **SV-002**: vacuum device (blower motor & waste basket compacted in one iron case)
  - **CV-006**: venturi device (whenever compressed air is available)
- **AKC**: corrugated angled knife (square knife, 10 mm)
- **FS**: fully submerged device

											OPTIONAL DEVICE
			m.m.	m.m.	m.m.			B-27		S.P.M.	
SHE-7005-D53-H16	2	5	5	5	10	3	1:0.7 ~ 1:2	6	120	5500	<ul style="list-style-type: none"> <li>● US-035</li> <li>● AKC</li> <li>● FS</li> </ul>

SHF-7004  
SHF-7005

STROJE S PŘEDNÍM PATKOVÝM PODÁVÁNÍM (2-NEHLŮVÉ ČTYŘNITNÉ A 2-NEHLŮVÉ PĚTINITNÉ STROJE)  
FRONT TOP-FEED PLAIN SEAMING (2-NEEDLE, 4-THREAD & 2-NEEDLE, 5-THREAD MACHINES)

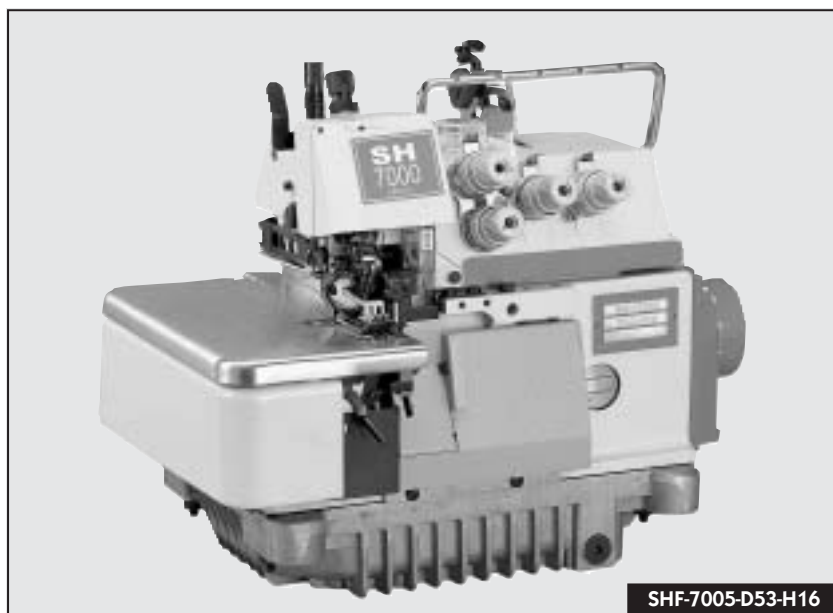

SHF-7005-D53-H16

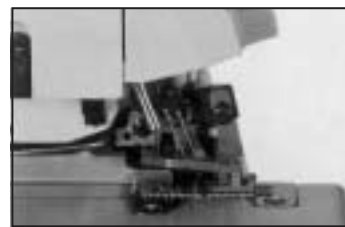

- přední patkové podávání
- front upper feed dog.



- stupnice poměrů horního diferencálního podávání
- differential feeding ratios graduator for upper feed dog.

#### CHARAKTERISTIKA:

- Stroje s horním patkovým podáváním, kde je horní podávací patka umístěna před jehlou. Tento mechanismus zajišťuje rovnoměrné podání obou sešívavých materiálů (spodního i horního) a zabraňuje zřasení sešívavých materiálů během nebo po ukončení šití.
- Poměr diferencálního podání mezi horní podávací patkou a spodním podavačem je nastavitelný individuálně podle druhu šitého materiálu, což je důležité v případě, že potřebujete-li zajistit lícování šitého materiálu nebo zamezit vzájemnému posunu materiálů.

#### POUŽITÍ:

- Pro běžné šití lehkých až středně silných materiálů.
- Výrobky z „klouzavých“ materiálů.

#### VOLITELNÉ PŘÍSLUŠENSTVÍ:

- **US-036\***: spodní odsávání a odstříhání retzku (speciálně určen pro řadu SHF)
- \* K tomuto zařízení je nutné použít následující vybavení:
  - **SV-001**: odsávací zařízení (motor s nádobou a hadicí)
  - **SV-002**: odsávací zařízení (motor s nádobou a hadicí) zabudován v kompaktní skříni
  - **CV-006**: venturi device (zařízení pro připojení na rozvod stlačeného vzduchu)
- **FS**: sada dílů pro začlepné provedení

#### FEATURES:

- With front top feed mechanism, the extra upper feed dog is installed in front of needle drop. This mechanism assures the material feeds of both (upper & lower) fabrics even, and avoids shrinkage and stretching on the fabrics during or after sewing.
- The differential feeding ratios of upper & lower feed dogs can be adjusted individually to adopt different materials or to meet special sewing requirements, such as pattern matching, or sewing slippage materials.

#### APPLICATION:

- Clothes with slippage materials, pattern matching operations.
- Light to medium weight materials.

#### OPTIONAL DEVICES:

- **US-036**: under suction type thread trimmer (exclusively for SHF series)
- \* above device(s) should be applied together with one of the following vacuum / venturi devices:
  - **SV-001**: vacuum device (blower motor with drum & hose)
  - **SV-002**: vacuum device (blower motor & waste basket compacted in one iron case)
  - **CV-006**: venturi device (whenever compressed air is available)
- **FS**: fully submerged device

												OPTIONAL DEVICE
SHF-7004-A43-M14												● US-036
SHF-7004-A53-M14	2	4	2	4	6	2.5	1:0.7 ~ 1:2	1:0.8 ~ 1:2	6	75	6000	● FS
SHF-7005-C53-M16												
SHF-7005-D53-M16	2	5	5	5	10	2.5	1:0.7 ~ 1:2	1:0.8 ~ 1:2	6	75	5500	● US-036
SHF-7005-D53-H16												● FS

## SHG-7005

SITĚ VELMI SILNÝCH MATERIÁLŮ (2-NEJILOVÝ PETLITNÝ STROJ)

EXTRA HEAVY WEIGHT MATERIAL SEAMING (2-NEEDLE, 5-THREAD MACHINE)

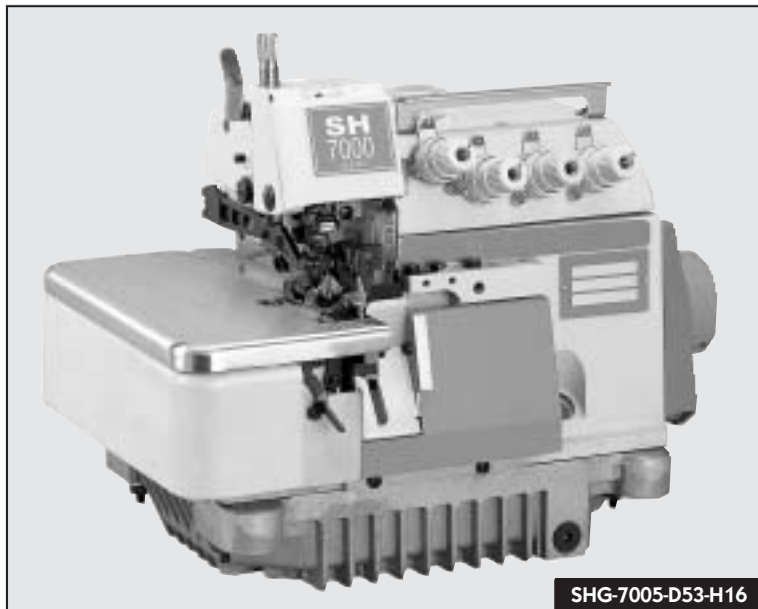

SHG-7005-D53-H16

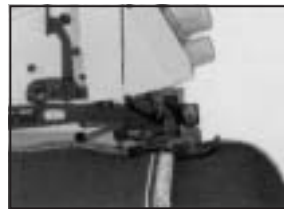

- kompenzační patka
- tractor presser foot



#516



- podavač s rozteč' zoubků 2,54 mm
- feed dog with 2.54 mm pitch

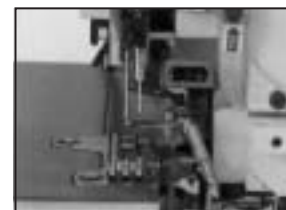

- horní smyčkováč s velmi dlouhým zdvihem
- extra long upper looper stroke

### CHARAKTERISTIKA:

- Tento stroj má hlavní mechanismy konstruovány pro šití velmi těžkých materiálů jako je například džínovina. Umožňuje šití osmi vrstev materiálu.

Stroj používá:

- Širokou kompenzační patku je její zdvih je 7,5 mm.
- Trubový podavač s roztečí zoubků 2,54 mm.
- Horní smyčkováč s velmi dlouhým zdvihem.
- Jehly systému B64.

### POUŽITÍ:

- Pro šití velmi silných materiálů.
- Džínovina, kepry atd.

### VOLITELNÉ PŘÍSLUŠENSTVÍ:

- **US-027\***: spodní odsávání a odsávání rezů (speciálně určen pro řadu SHG)

\* K tomuto zařízení je nutné použít následující vybavení:

- **SV-001**: odsávací zařízení (motor s nádobou a hadicí)
- **SV-002**: odsávací zařízení (motor s nádobou a hadicí) - zabudován v kompaktní skříni
- **CV-006**: venturi device (zařízení pro připojení na rozvod stlačeného vzduchu)
- **AKC**: úhlový zubatý nůž šíř 10 mm
- **FS**: sada dílů pro zapuštěné provedení

### FEATURES:

- Driving mechanism is specially designed for extra heavy weight materials seaming, such as jeans, and enable you to have a smooth sewing operation on a crotch (8-ply overlapped section) of 14 oz. Denim.
- With wide tractor presser foot, and max. 7.5 mm presser foot lift.
- With 2.54 mm pitch powerful feed dog.
- With extra long upper looper stroke.
- Using B64 needles to cope with extra long needle bar stroke (25.4 mm).

### APPLICATION:

- Blue jeans, denim wear etc.
- Heavy to extra heavy weight materials.

### OPTIONAL DEVICE:

- **US-027\***: under suction type thread trimmer (exclusively for SHG-6005)
- \* Above device(s) should be applied together with one of the following vacuum / venturi devices:
  - **SV-001**: vacuum device (blower motor with drum & hose)
  - **SV-002**: vacuum device (blower motor & waste basket compacted in one iron case)
  - **CV-006**: venturi device (whenever compressed air is available)
- **AKC**: corrugated angled knife (square knife, 10 mm)
- **FS**: fully submerged device

												OPTIONAL DEVICE
			m.m.	m.m.	m.m.		m.m.	B-64	S.P.V.			
SHG-7005-D53-H16	2	5	5	5	10	3	1:0.7 ~ 1:2	7.5	120	5500	<ul style="list-style-type: none"> <li>● US-027</li> <li>● AKC</li> <li>● FS</li> </ul>	

## SHJ-7005

STROJ S PŘEDNÍM PATKOVÝM PODÁVÁNÍM PRO SÍTI VELMI SILNÝCH MATERIÁLŮ (2-NEHLA, 5-PRÁDITÝ STROJ)  
FRONT TOP FEED SAFETY STITCH MACHINE FOR EXTRA HEAVY WEIGHT MATERIALS (2-NEEDLE, 5-THREAD MACHINE)



- kompenzační patka
- tractor presser foot



- stupnice nastavení horního podávání
- differential feeding ratios graduator for upper feed dog



- horní podávací patka a podavač s roztečím zoubků 2,54 mm
- front upper feed dog & lower feed dog with 2.54 mm pitch

### CHARAKTERISTIKA:

- Kromě zesílených hlavních mechanismů je tento stroj vybaven horním patkovým podáváním, s horní podávací patkou umístěnou před jehlou. Tento mechanismus zajišťuje rovnoměrné a přesné podání obou sešivaných materiálů (spodního i horního) a zabraňuje přesezení sešivaných materiálů během nebo po ukončení šití.

### Stroj používá:

- Horní smyčkovac s velmi dlouhým zovíhem.
- Širokou kompenzační patku.
- Hrubý podavač s roztečím zoubků 2,54 mm.
- Jehly systému B64.
- Velikost podání patky i její krok je stavitelný v závislosti na síle šitého materiálu, a proto stroj i při šití velmi silných materiálů může pracovat v maximálních možných otáčkách.

### POUŽITÍ:

- Pro šití velmi silných materiálů.
- Džínovina, kepry atd.

### VOLITELNÉ PŘÍSLUŠENSTVÍ:

- AKC: úhlový zubatý nůž šíře 10 mm
- FS: sada dílů pro zcela nové provedení

### FEATURES:

- Besides driving mechanism is especially designed for heavy weight materials seaming. This machine is equipped with extra front top feed mechanism. (The extra upper feed dog is installed in front of needle drop.) With these designs, the machine is able to prevent irregular stitches or an uneven material feed while sewing wide materials or extra heavy weight materials.
- With extra long upper looper stroke.
- With wide tractor presser foot.
- With 2.54 mm pitch powerful feed dog.
- The differential feeding ratios, vertical stroke and height of the upper feed dog can be adjusted in accordance with the thickness of the materials. Thus the machine can run at high speed operation, even sewing wide materials or extra heavy weight materials.
- Using B64 needle to cope with extra long stroke of needle bar.

### APPLICATION:

- Blue jeans, denim wear etc.
- Heavy to extra heavy weight materials.

### OPTIONAL DEVICE:

- AKC: corrugated angled knife (square knife, 10 mm)
- FS: fully submerged device

												OPTIONAL DEVICE
SHJ-7005-D53-H16	2	5	5	5	10	3	1:0.7 ~ 1:2	1:0.8 ~ 1:2	6	120	5500	<ul style="list-style-type: none"> <li>● AKC</li> <li>● FS</li> </ul>

VOLITELNÉ PŘÍSLUŠENSTVÍ  
**SH - AKC**  
OPTIONAL DEVICE



**AKC: UHLÍKOVÝ ZUBATÝ NŮŽ ŠÍŘE 10 MM**

**AKC: ANGLED KNIFE (SQUARE KNIFE)**



- Zúžený nůž šíře 10 mm.
- Použitelné pro řadu SH-7005, SHJ-7005, SH-7094, SH-7075/A.
- Corrugated blade with 10 mm width.
- Applicable to SHG-7005, SHJ-7005, SH-7094, SH-7075/A.

VOLITELNÉ PŘÍSLUŠENSTVÍ  
**SH - FS**  
OPTIONAL DEVICE



**FS: SADA DÍLŮ PRO ZA-UŠTĚNÉ PŘÍKROVĚNÍ**

**FS: FULLY SUBMERGED DEVICE**



- Použitelné pro řadu SH-7003, SH-7004, SH-7005, SH-7006, SH-7094, SH-7004, SHF-7005, SHJ-7005, SHG-7005.
- Applicable to SH-7003, SH-7004, SH-7005, SH-7006, SH-7094, SHF-7004, SHF-7005, SHJ-7005.

VOLITELNÉ PŘÍSLUŠENSTVÍ  
**SH TC-007**  
OPTIONAL DEVICE



**TC-007: ELEKTROMAGNETICKÝ ODSEK PÁSKY**

**TC-007: ELECTRICAL ONE TOUCH TYPE TAPE CUTTER**



- Používá se pro odsek řetízku nebo našivané gumičky pásky atd.
- Jednoduché ovládní jedním tlačítkem.
- Může odseknu material šíře 19 mm a síly 0,5 mm.
- Použitelné pro stroje SH-7004/TG, SH-7034, SH-7055, SH-7064, SH-7065, SH-7074, SH-7075, SH-7083, SH-7084, SH-7094.
- Electrical type tape cutter, by only one touch of the switch, the chain-off thread and tape can be cut efficiently.
- Can easily cut off elastic tape or reinforcing tape of width 12 mm X 0.5 mm thickness.
- Applicable to SH-7004/TG, SH-7034, SH-7055, SH-7064, SH-7065, SH-7074, SH-7075, SH-7083, SH-7084, SH-7094.

VOLITELNÉ PŘÍSLUŠENSTVÍ  
**SH - TG**  
OPTIONAL DEVICE



**TG: VYBAVENÍ PRO VKLÁDÁNÍ VÝTUŽNÉ PÁSKY**

**TG: REINFORCING TAPE INSERTING DEVICE**



- Speciální patka a vodič pásky, který se instaluje na kryt jehelní tyče. Vstříkní pásky je s tímto vybavením velmi jednoduché.
- Maximální šířka použité pásky je 5 mm.
- Použitelné pro stroje SH-7004\*, SH-7094.
- \* nelze použít pro SH-7004-B33-M12, SH-7004-B53-H12
- With tape inserting presser foot, and tape guiding installed on needle bar cover, Shoulder reinforcing tape can easily be inserted.
- Max. applicable tape width: 1/5" (5.0 mm).
- Applicable to SH-7004\*, SH-7094.
- \* Not applicable to SH-7004-B33-M12, SH-7004-B53-H12

## SH OPTIONAL DEVICE SS & US

### PNEUMATICKÉ ODSÁVÁNÍ A ODSTŘIH NITÍ

### SUCTION TYPE THREAD TRIMMERS

#### CHARAKTERISTIKA:

- Všechny modely SH-7000 (včetně S-FSHG) jsou připraveny pro jednoduchou montáž vybavení, které zajistí odstříhnutí nití. Při montáži se vymění pouze několik malých dílů.
- Nůž odstřihového mechanismu je uveden v činnost ve stejném okamžiku, kdy stroj začne pracovat.
- Pro všechny typy odstříhů je nutné použít následující zařízení, které zajistí odsávání ušitých nití:
  - **SV-001:** Odsávací zařízení (motor s nádobou a hadicemi)
  - **SV-002:** Odsávací zařízení (motor s nádobou a hadicemi zabudovanými v kompaktní skříni)
  - **CV-006:** Venturi device (zařízení pro připojení na rozvod stlačeného vzduchu)
- **SS-023:** Boční (vertikální) odsávání a odstřih nití. Nítky jsou odstříhány nožem po jejich nasátí do otvoru vedle patky.
- **US-027, US-035, US-036:** spodní (horizontální) odsávání a odstřih. Nítky jsou odstříhány poté, co jsou nasáty do otvoru za jehlami.
- Stroje, které střídou stehy 512 nelze doplnit o žádný typ těchto odstříhů. Uvedná se o stroje: SH-7004-B33-M12 a SH-7004-B53-H12

#### FEATURES:

- All SH-7000 (including SHF, SHG) overlocks are designed for easy-fit-in of the thread trimmers, only a few parts are required for replacement when installing.
- Trimming mechanisms are linked directly to the machine itself. Trimming motions are driven simultaneously as the sewing machine runs.
- All under mentioned thread trimmers should be applied together with one of the following vacuum / venturi devices:
  - **SV-001:** vacuum device (blower motor with drum & house)
  - **SV-002:** vacuum device (blower motor & waste basket compacted in one iron case)
  - **CV-006:** venturi device (whenever compressed air is available)
- **SS-023:** side suction type thread trimmer (vertical type). The chain-off thread is trimmed by the blades, when it is sucked in at side behind the presser foot.
- **US-027, US-035, US-036:** under suction type thread trimmer (horizontal type). When the chain-off thread is sucked in horizontally behind the needle, then trimmed by the blades.
- M/CS with # 512 stitching are not suitable for installing any kind of suction type thread trimmer, such as SH-7004-B33-M12, SH-7004-B53-H12.

- **SS-023:** boční (vertikální) odsávání a odstřih nití pro 3-nitné a 4-nitné overlocky. Nelze použít pro SH-7004-B33-M12, SH-7004-B53-H12
- **SS-023:** side suction type, for 3-thread, 4-thread overlock. Not applicable for SH-7004-B33-M12, SH-7004-B53-H12.



SS-023



SH-7004/SS-023



US-027



SHG-7005/US-027

- **US-035:** spodní (horizontální) odsávání a odstřih pro všechny typy SH-7000 serie. Nelze použít pro SH-7004-B33-M12, SH-7004-B53-H12 a SH-7013-032-L05.
- **US-035:** under suction type, for most of SH-7000 series M/CS. Not applicable for SH-7004-B33-M12, SH-7004-B53-H12, SH-7013-032-L05.



US-035



SH-7005/US-035



US-036



SHF-7005/US-036

- **US-027:** spodní (horizontální) odsávání a odstřih. Speciálně určeno pro SHG-7005 serii.
- **US-027:** under suction type, exclusively for SHG-7005.

- **US-036:** spodní (horizontální) odsávání a odstřih. Speciálně určeno pro SHF-6005 serii.
- **US-036:** under suction type, exclusively for SHF series M/CS.



VOLITELNÉ PŘÍSLUŠENSTVÍ  
**MCA 18K-32**  
OPTIONAL DEVICE



## ELEKTRONICKÉ DÁVKOVÁNÍ S 27 PROGRAMOVÝMI MÍSTY

### ELECTRONIC ELASTIC TAPE FEEDING DEVICE WITH 27 PROGRAMMABLE PLACES



- 5 programů - po 18 sekcích, a 22 programů po 9 sekcích, které mohou být ovládány automaticky nebo manuálně. Zařízení je vybaveno pneumatickým odsekem gumičky před patkou s jejím následným automatickým vložením pod patku.
- 5 programs per 18 sections, and 22 programs per 9 sections, can be operated automatically or manually. The device is equipped with pneumatic trimming of the elastic tape. The tape is cut in front of the presser foot, with its following automatic insertion under the presser foot.

VOLITELNÉ PŘÍSLUŠENSTVÍ  
**MC S6K-57**  
OPTIONAL DEVICE



## ELEKTRONICKÉ DÁVKOVÁNÍ

### ELECTRONIC ELASTIC TAPE FEEDING DEVICE

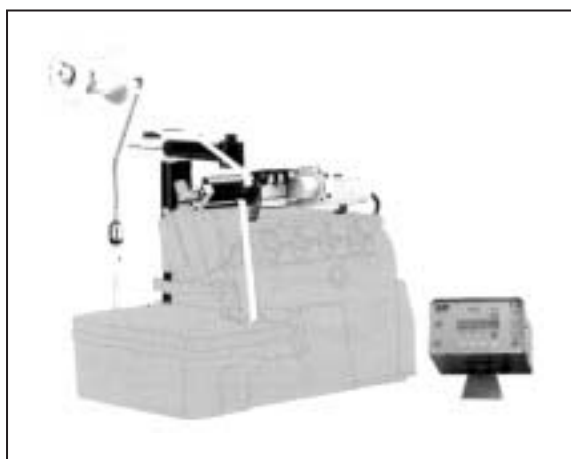

- Elektronické dávkování, možnost volby ze 6 sekcí, které mohou být ovládány automaticky nebo kolenním spínačem. Toto zařízení je určeno pro montáž na stroj.
- Electronic elastic tape feeding device. It is possible to choose from 6 sections, which can be operated automatically or by the knee switch. This device is designed for mounting onto the machine.

VOLITELNÉ PŘÍSLUŠENSTVÍ  
**MC S6U-57**  
OPTIONAL DEVICE



## ELEKTRONICKÉ DÁVKOVÁNÍ

### ELECTRONIC ELASTIC TAPE FEEDING DEVICE



- Elektronické dávkování, možnost volby ze 6 sekcí, které mohou být ovládány automaticky nebo kolenním spínačem. Toto zařízení je určeno pro dodatečnou montáž na plát šicího stroje.
- Electronic elastic tape feeding device. It is possible to choose from 6 sections, which can be operated automatically or by the knee switch. This device is designed for additional mounting onto the table top.

VOLITELNÉ PRÍSLUŠENSTVÍ  
**PK**  
OPTIONAL DEVICE

 **ODTAHOVÝ VÁLEC**  
 **PULLER**

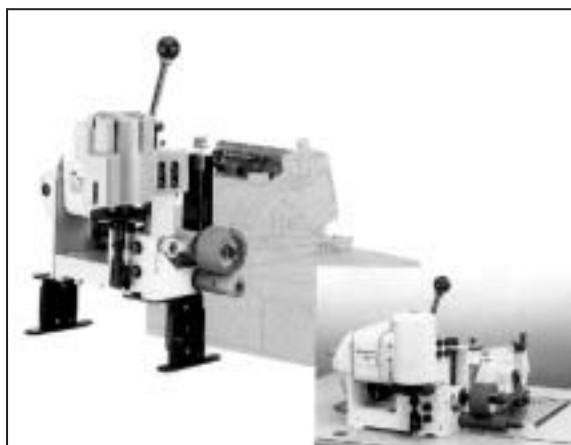

- Odtahový válec, pro overlocky. Zajišťuje spolehlivé podání síťého díla.
- Puller for overlocks. Ensures secure feed of the sewn material.

VOLITELNÉ PRÍSLUŠENSTVÍ  
**MDK 60-2/4**  
OPTIONAL DEVICE

 **MECHANICKÉ DÁVKOVACÍ ZAŘÍZENÍ PRO OVERLOCKY URČENÉ PRO MONTÁŽ NA PLÁT ŠÍČÍHO STROJE**  
 **MECHANIC FEEDING DEVICE FOR OVERLOCKS, DESIGNED FOR MOUNTING ONTO THE TABLE TOP**



- MD-60-2 max. šíře 50 mm  
MD-60-4 max. šíře 100 mm
- MDL 60-2 max. width 50 mm  
MDL 60-4 max. width 100 mm

## CV-006

CV-006: VENTURI DEVICE (ZARÍZENÍ PRO PŘIPOJENÍ NA ROZVOD STLAČENÉHO VZDUCHU PRO OVERLOCKY)

CV-006: VENTURI DEVICE (FOR OVERLOCK MACHINES)

- Reguluje a ovládá stlačený vzduch, který dodává kompresor.
- Pneumatický ventil je ovládán mechanicky pedálem. V okamžik, seslápnutí začne vznikat podtlak který odsává požadovaný materiál. Toto provedení má nízkou hlucnos. a nevyžaduje žádný elektrický zdroj.
- Použitelné pro všechny overlocky SH-7000 (včetně S C, SHF) s odsávacím a odstředivým hřív v kombinaci se spojkovým motorem. Např. SH-7003/SS-023, SH-7005/US-035, SHF-7004/US-036, SHG-7005/US-027 ....



CV-006

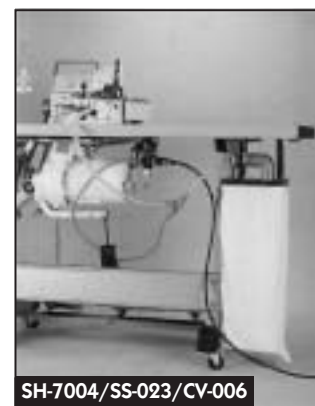

SH-7004/SS-023/CV-006

- Operated by compressed air, this air compressor is necessary while using this device.
- Air valve is controlled by foot pedal, and is opened only when the compressed air is needed. Low noise and electricity saving.
- Applicable to all SH-7000 (SHF, SHG) series overlocks with suction type thread trimmer & clutch motor, such as SH-7003/SS-023, SH-7005/US-035, SHF-7004/US-036, SHG-7005/US-027 ....

## CV-007

CV-007: VENTURI DEVICE (ZARÍZENÍ PRO PŘIPOJENÍ NA ROZVOD STLAČENÉHO VZDUCHU PRO INTERLOCKY)

CV-007: VENTURI DEVICE (FOR INTERLOCK MACHINES)

- Reguluje a ovládá stlačený vzduch, který dodává kompresor.
- Pneumatický ventil je ovládán mechanicky pedálem. V okamžik, seslápnutí pedálu začne vznikat podtlak který odsává požadovaný materiál. Toto provedení má nízkou hlucnost a nevyžaduje žádný elektrický zdroj.
- Použitelné pro všechny interlocky používající spojkové motory i servomotory. Např. CTL-6511, CTL-4711, CTL-6545, CTL-4745 ....



CV-007

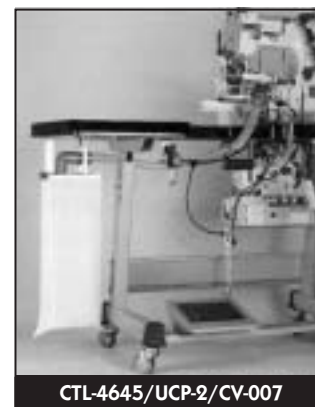

CTL-4645/UCP-2/CV-007

- Operated by compressed air, this air compressor is necessary while using this device.
- Air valve is controlled by foot pedal, and is opened only when the compressed air is needed. Low noise and electricity saving.
- Applicable to cylinder bed interlock M/Cs with fabric trimmers (using clutch motors or servo motors), such as CTL-6511, CTL-4711, CTL-6545, CTL-4745 ....

## SV-001

SV-001: ODSÁVACÍ ZAŘÍZENÍ (MOTOR S NÁDOBOU A HADICEMI)

SV-001: VACUUM DEVICE (WITH BLOWER MOTOR, DRUM & HOSE)

- Odsávací zařízení slouží k odsání odstřížených nití či odřezků materiálu.
- Všechny komponenty mohou být připevněny na stojan a plát stroj, čímž je zajištěna mobilita celého stroje.
- Použitelné pro: SH-7003/SS-023, SH-7005/US-035, SHF-7004/US-036, SHG-7005/US-027, CTL-6511, CTL-4711, CTL-6545, CTL-4745 ....
- Množství odsátého vzduchu: 0,64 až 0,75 m<sup>3</sup>/min.
- Při objednávce prosím specifikujte napájecí napětí.



SV-001



CTL-6511-0-56M/SV-001

- Waste drum is vacuumized by the blower motor, the suction effect is created at the opening end of the hose.
- All components can be fastened on the table and stand, which is easy for moving the sewing unit in case of required sewing production line relocation.
- Applicable to SH-7000 (SHF, SHG) series M/Cs with suction type thread trimmer and cylinder bed interlocks with fabric trimmer, such as SH-7003/SS-023, SH-7005/US-035, SHF-7004/US-036, SHG-7005/US-027, CTL-6511, CTL-4711, CTL-6545, CTL-4745.
- Standard spec: 200 W, 100 V ~ 250 V, air quantity: 0.64 ~ 0.75 m<sup>3</sup>/min.
- While ordering, please, specify voltage & phase required.

## SV-002

SV-002: ODSÁVACÍ ZAŘÍZENÍ (MOTOR S NÁDOBOU A HADICEMI ZABUDOVÁN V COMPAKTNÍ SKŘÍŇI)

SV-002: VACUUM DEVICE (BLOWER MOTOR & WASTE BASKET COMPACTED IN ONE IRON CASE)

- Toto zařízení slouží k odsání odsávacích nití či odřezků materiálu.
- Všechny komponenty jsou zabudovány v jedné mobilní skříni. To umožňuje velmi jednoduchou a rychlou montáž k požadovanému stroji.
- Použitelné pro: SH-7003/SS-023, SH-7005/US-035, SHF-7004/US-036, SHG-7005/US-027, CTL-6511, CTL-4711, CTL-6545, CTL-4745 ....
- Množství odsátého vzduchu: 0,9 až 1,1 m<sup>3</sup>/min.
- Při objednávce prosím specifikujte napájecí napětí.



SV-002



SH-7005-C53-M16/US-035/SV-002

- Upper compartment of the iron case is vacuumized by the blower motor installed in lower compartment, the suction effect is created at the opening end of the hose.
- Blower motor & waste basket are compacted in one iron case. Only minimum space is required. It is very easy to install this device on the sewing machine.
- Applicable to SH-7000 (SHF, SHG) series M/Cs with suction type thread trimmer and cylinder bed interlocks with fabric trimmer, such as SH-7003/SS-023, SH-7005/US-035, SHF-7004/US-036, SHG-7005/US-027, CTL-6511, CTL-4711, CTL-6545, CTL-4745.
- Standard spec: 250 W, 100 V ~ 250 V, air quantity: 0.9 ~ 1.1 m<sup>3</sup>/min.
- While ordering, please, specify voltage & phase required.



Typ Model

# SH-7000 Series

Vysokootáčkové obrtníkovací stroje

Super high speed overlock machines

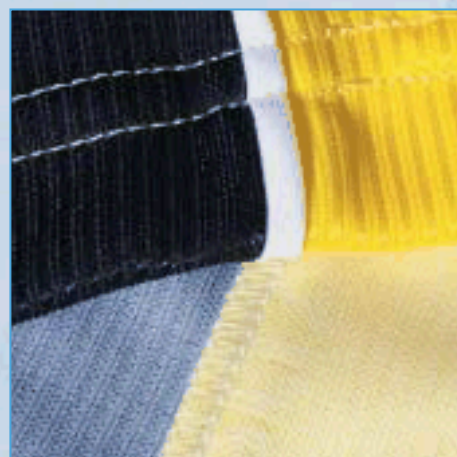
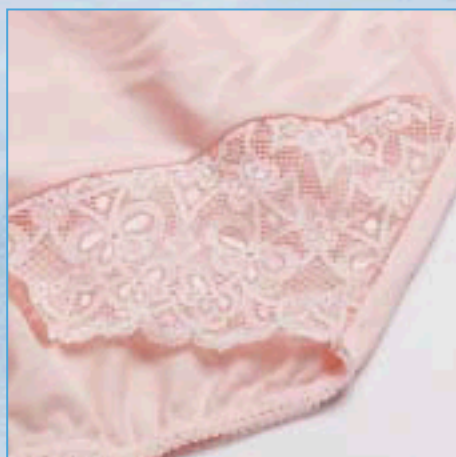
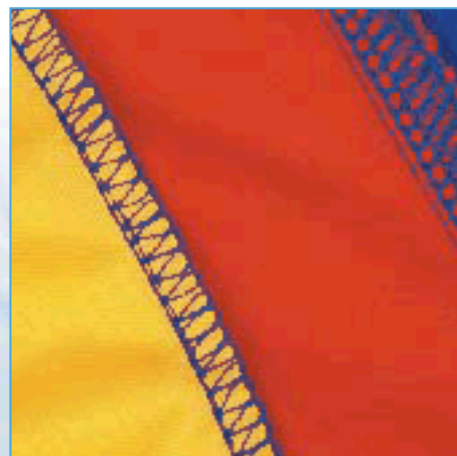

**sesite** s.r.o.

SERVIS ŠÍČÍ TECHNIKY - Šití reklamního oblečení  
Na Vyhliďce 1406/6 **Boskovice 680 01**

IČ: 27665917 DIČ: CZ27665917

Tel.: +420 516 465 131

http://www.sesite.cz

Číslo účtu: 35 - 4418410267 / 0100

mob.: +420 731 479 274

e-mail: [sesite@sesite.cz](mailto:sesite@sesite.cz)